

AQUOS sense3 plus SH-RM11

クイックスタートガイド

SH-RM11本体
(保証書付き)

急速充電器
[ACアダプター (SH-AC05)]

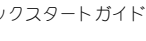

クイックスタートガイド

- 本端末に対応する別売品については次のサイトをご覧ください。
<http://k-tai.sharp.co.jp/support/r/aquos-sense3-plus-r/index.html>

- 本書の内容の一部または全部を無断転載することは禁止されています。
- 本書の内容に関して、将来予告なしに変更することがあります。
- OSの仕様変更やサービスの変更・終了等により一部機能がご利用いただけなくなる場合があります。

1版
19L TO

本端末のご利用について

- 本端末は、LTE・W-CDMA・GSM/GPRS・無線LAN方式に対応しています。
- 本端末は無線を使用しているため、トンネル・地下・建物の中などで電波が届かない場所、屋外でも電波の弱い場所、携帯電話サービスエリア外ではご使用できません。また、高層ビル・マンションなどの高層階で見晴らしの良い場所であってもご使用できない場合があります。なお、電波が強く電波状態は[■]を表示している状態で、移動せずに使用している場合でも電波が切れる場合がありますので、ご了承ください。

- 本端末は電波を利用している関係上、第三者により通話を傍受されるケースもないとはいけません。しかし、LTE・W-CDMA・GSM/GPRS方式では秘話機能をすべての通話について自動的にサポートしますので、第三者が受信機で傍受したとしても、ただの雑音としか聞き取れません。

- 本端末は、音声をデジタル信号に変換して無線による通話を行っていることから、電波状態の悪い場所へ移動するなど、送信されてきたデジタル信号を正確に復元できない場合には、実際の音声と異なって聞こえる場合があります。
- お客様ご自身で本端末に登録されたデータは、定期的なメモを取ったり、microSDカードやパソコンなどの外部記憶媒体に保管してくださるようお願いいたします。本端末の故障や修理、機種変更やその他の取り扱いがないことによって、万一、登録されたデータが消失してしまうことがあっても、当社としては一切の責任を負いかねますのであらかじめご了承ください。
- 本端末はパソコンなどと同時に、お客様がインストールを行うアプリやアクセスしたサイトなどによっては、本端末の動作が不安定になったり、お客様の位置情報や本端末に登録された個人情報などがガンナートを経由して外部に発信され不正に利用されたりする可能性があります。このため、ご利用に必要アプリやサービスなどの提供元および動作状況について十分にご確認ください。
- 本端末は、データの同期や最新のソフトウェアバージョンをチェックするための通信、サーバーとの接続を維持するための通信など一部自動的に通信を行う仕様となっています。また、アプリのダウンロードや動画の視聴などデータ量の大きい通信を行うと、パケット通信料が高額になりますので、パケット定額サービスのご利用を強くおすすめします。
- お客様がご利用のアプリやサービスによっては、Wi-Fi通信中であってもパケット通信料が発生する場合があります。

危険

警告

注意

危険

禁止

禁止

禁止

注意

注意

警告

禁止

- microSDカードや端末の空き容量が少ない場合、起動中のアプリが正常に動作しなくなる場合があります。その場合は保存されているデータを削除してください。

- 本端末のシステムを最新の状態にアップデートすることができます。詳細は、取扱説明書(PDFファイル)をご覧ください。
- 粉末に備え画面ロックのパスワードなどを設定し、本端末のセキュリティを確保してください。
- 万一が紛失した場合は、Gmail™、Google Play™などのGoogle™サービスやSNSなどを他の人に利用されないよう、パソコンより各種サービスアカウントのパスワード変更や認証の無効化を行ってください。
- Google LLが提供するアプリを含む第三者提供サービスおよびアプリのご利用にあたっては、Googleおよび各提供元が定める利用規約などをご確認ください。当該サービスおよびアプリに起因するすべての不具合について、当社としては一切の責任を負いかねます。

- 利用規約などが表示される場合は、画面の指示に従って操作してください。
- アプリおよびサービス内容は、将来予告なく変更される場合があります。
- ディスプレイは、非常に高度な技術を駆使して作られています。一部に点灯しないドットや常時点灯するドットが存在する場合があります。これはディスプレイの特性であり故障ではありませんので、あらかじめご了承ください。
- 市販の周辺機器については、当社では動作保証はいたしませんので、あらかじめご了承ください。
- この機種SH-RM11の携帯電話機は、国が定める電波の人体吸収に関する技術基準および電波防護の国際ガイドラインに適合しています。本端末の比較吸収率(SAR)については、取扱説明書(PDFファイル)をご覧ください。
- 輸出管理規制については、取扱説明書(PDFファイル)をご覧ください。

- 本端末は、データの同期や最新のソフトウェアバージョンをチェックするための通信、サーバーとの接続を維持するための通信など一部自動的に通信を行う仕様となっています。また、アプリのダウンロードや動画の視聴などデータ量の大きい通信を行うと、パケット通信料が高額になりますので、パケット定額サービスのご利用を強くおすすめします。
- お客様がご利用のアプリやサービスによっては、Wi-Fi通信中であってもパケット通信料が発生する場合があります。

禁止

禁止

禁止

禁止

禁止

注意

注意

注意

注意

各部の名称と機能

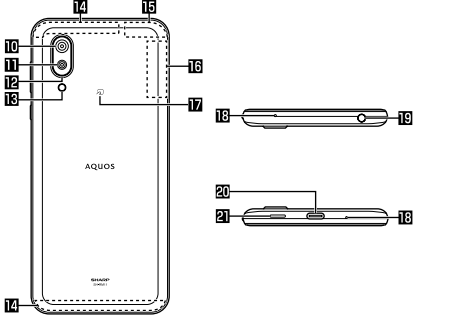
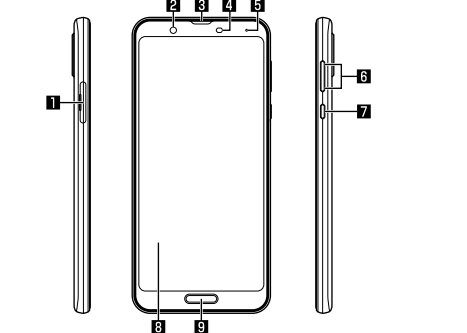

- 2 -

安全上のご注意(必ずお守りください)

- ご使用前に、この「安全上のご注意」をよくお読みの上、正しくお使いください。また、お読みになった後は大切に保管してください。
- ここに注意事項は、お使いになる人や、他の人への危害、財産への損害を未然に防ぐための内容を記載していますので、必ずお守りください。
- 次の表示の区分は、表示内容を守らず、誤った使用をした場合に生じる危害や損害の程度を説明しています。

	この表示は、取り扱いを誤った場合、「死亡または重傷」(*)を負う危険が切迫して生じることが想定される「内容」です。
	この表示は、取り扱いを誤った場合、「死亡または重傷」(*)を負う可能性が想定される「内容」です。
	この表示は、取り扱いを誤った場合、「軽傷」(**)を負う可能性が想定される場合および「物的損害」(***)の発生が想定される「内容」です。

- *1 重傷:失明・けがやけど、(高電・低電)・感電・骨折・中毒などで後遺症が残るもの、および治療入院・長期の通院を要するものを指します。
- *2 軽傷:治療入院や長期の通院を要さない、けがやけど(高電・低電)・感電などを指します。
- *3 物的損害:家屋・家財および衣類・ペットなどにかかる拡大損害を指します。

危険

警告

注意

注意

注意

注意

注意

注意

注意

注意

注意

- 1 nanoSIMカード/microSDカードトレイ
- 2 インカメラ
- 3 受話口/スピーカ
- 4 近接センサー/明るさセンサー*1
 - 通話中に顔の接近を検知して該動作を防止したり、画面の明るさの自動制御に使用したりします。
- 5 着信/充電ランプ
- 6 ①(中)/①(←):音量UP/ DOWNキー
 - 各種音量の調節やカメラ撮影、マナーモードの設定などに使用します。
- 7 ①:電源キー
 - 電源を入れる/切るときや、画面を点灯/消灯するときに使います。2秒以上押すとメニューが表示され、[電源を切る][再起動][スクリーンショット][故障かな?と思ったら]の操作ができます。
- 8 ディスプレイ/タッチパネル
- 9 指紋センサー*1
 - 指紋認証による、タッチパネルのロック解除などに利用します。
- 10 広角カメラ
- 11 標準カメラ
- 12 空気抜き部(カメラ飾り)
 - 性能を保つための空気抜き部となっています。
- 13 モバイルライト
- 14 内蔵マイク*2
- 15 GPOアンテナ*2
- 16 Bluetooth®/Wi-Fiアンテナ*2
- 17 ①マーク
- 18 ①マークが搭載されています(取り外しはできません)。
- 19 送話口/マイク
- 20 動作撮影時やEメールにお話しする際はマイクとして利用します。
- 21 イヤホンマイク端子
- 22 USB Type-C™接続端子
 - 充電などに使用します。
 - USB Power Deliveryに対応しています。
- 23 スピーカ

- *1 センサー部分にはシールなどを貼らなくてください。
- *2 本体に内蔵されています。手で覆ったり通信品質に影響をおよぼす場合があります。

- 3 -

禁止

禁止

禁止

禁止

禁止

禁止

禁止

禁止

禁止

禁止

注意

禁止

禁止

禁止

禁止

禁止

禁止

禁止

禁止

注意

- 背面カバーは取り外せません。無理に取り外そうとすると破損や故障の原因となります。
- 本端末の電池は内蔵されており、お客様ご自身では交換できません。

- イヤホンマイクについて
- イヤホンマイクの種類によっては使用できない場合があります。

音量UP/ DOWNキーについて

- ①(中)/①(←)を押して音量バーを表示させると、マナーモードの選択項目([マナーOFF]/[バイブ]/[ミュート])が表示されます。繰り返しタッチして、設定したい項目を表示するとマナーモードを設定できます。

IMEIプレートについて

- nanoSIMカード/microSDカードトレイの挿入口付近には、IMEI情報(端末識別番号)、CEマークなどを印刷したシールが貼られたプレートが収納されています。[保証書に記載のお問い合わせ先]にお問い合わせいただく際にも、IMEI番号が必要となりますので、プレートを引き出したり、シールをはがしたりしないでください。
- IMEIプレートを引き出すには
 - ① ディスプレイ面を上向きにして、nanoSIMカード/microSDカードトレイを本体から引き出す。nanoSIMカード/microSDカードトレイの引き出し口付近には以下をご参照ください。

[nanoSIMカードの取り付け/取り外しについて]
 - ② ディスプレイ面を下向きにして、nanoSIMカード/microSDカードトレイ裏面(文字が印刷されていない面)のツメ部をIMEIプレートの穴に上からかけて、IMEIプレートを引き出してください。(このとき、nanoSIMカードやmicroSDカードは、事前にトレイから取り外して置いてください。)
 - * IMEIプレートは引き抜かないでください。

- 4 -

禁止

禁止

禁止

禁止

禁止

分解・改造をしないでください。

水濡れ禁止

水濡れ禁止

- 11 -

注意

注意

注意

注意

注意

注意

注意

注意

注意

注意

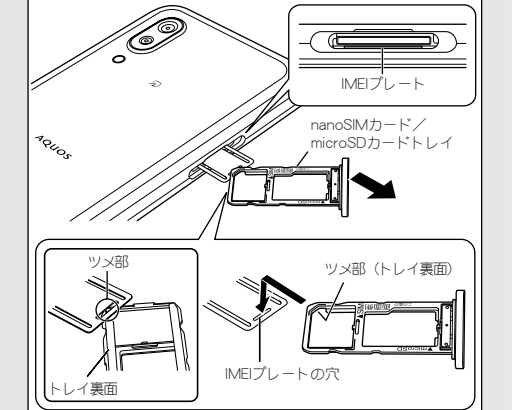

- IMEIプレートを無理に引き出したり、力を加えたりすると、破損する恐れがありますのでご注意ください。
- IMEIプレートを引き出してしまった場合は、IMEIプレートが奥に入り込みすぎないよう、ゆっくりに差し込んでください。
- 本端末を操作してIMEIを確認することもできます。ホーム画面▶[①]▶[端末情報]▶[IMEI]

- 5 -

注意

注意

注意

注意

注意

注意

注意

注意

注意

注意

注意

- 12 -

注意

注意

注意

注意

注意

注意

注意

注意

注意

注意

注意

カードの取り付け/取り外しについて

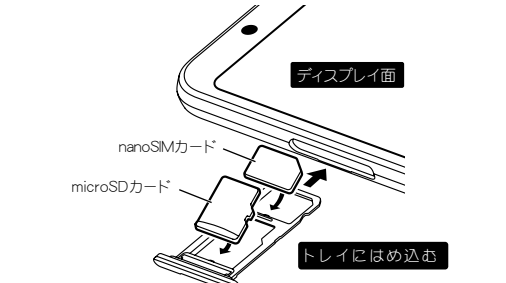

- nanoSIMカードまたはmicroSDカードの取り付け/取り外しは、挿入位置と挿入方向を確認し、電源を切ってから行ってください。
- トレイは本体に取り付けられています。
- トレイは、nanoSIMカードの装着に必要です。紛失しないようご注意ください。
- トレイはミゾに指の先をかかて手前を引き出してください。
- nanoSIMカードを取り付ける際は、トレイに装着し本体に取り付けてください。
- トレイを取り付ける場合は元あつた位置に挿入し、他の場所へ挿入しないようご注意ください。
- 防水・防塵性能を維持するため、トレイをしっかり押し、本体とトレイがき間がないことを確認してください。

- 6 -

注意

注意

注意

注意

注意

注意

注意

注意

注意

注意

- 13 -

注意

注意

注意

注意

注意

注意

注意

注意

注意

注意

注意

注意

注意

